

## General Warranty Provisions to the additional manufacturer's / function guarantee

Dear Customer,

Ledino Deutschland GmbH is a manufacturer of lighting solutions for use in commercial as well as residential areas and represents with its brands Ledino, Ledar and Ledisis for high quality and innovative products.

Thank you for purchasing this luminaire, which has been manufactured under strict quality guidelines.

In addition to the statutory warranty, Ledino Deutschland GmbH grants you a manufacturer/ function guarantee for selected products out of the brands Ledino, Ledar and Ledisis, according to the following conditions.

This does not limit your legal rights, in particular with regard to statutory warranty and consumer protection.

- 1) Products for which an addition manufacturer/ function guarantee is granted are marked with a corresponding print on the packaging.
- 2) The respected guarantee period is indicated on the sales packaging. The guarantee period starts from the date of purchase by the end user. Proof of this is the purchase receipt.
- 3) The function guarantee of 3 or 5 years, indicated on the packaging, is only intended for the function of the built-in LED light source and its related components necessary for operation.
- 4) Ledino reserves the right to decide on the right to the guarantee claim itself.  
In the case of defects which are based on material- and / or manufacturing defects and which are claimed during the warranty period Ledino will remedy the defect free of charge by repair, exchange or refund the purchase price.
- 5) In case of guarantee, please state your guarantee claim by submitting the purchase receipt by contacting the dealer or contracting partner to whom you have purchased the product, either verbally or in writing.
- 6) In the case of defects caused by abusive or improper handling, environmental influences, such as moisture, heat, dust, oxidized surfaces as well as overvoltage, current or mains fluctuations, and in the case of damage to fragile components or consumables (eg batteries), these additional warranty claims are excluded.
- 7) This manufacturer/ function guarantee does not cover any accompanying or consequential damages, such as assembly costs.
- 8) A guarantee service based on this manufacturer/ function guarantee does not lead to an extension or new guarantee.

These conditions of our manufacturer/ function guarantee can also be find in Internet at:

<http://ledino.com/garantiebestimmungen/>

## Bedienungsanleitung



## WICHTIG:

Lesen Sie alle Anweisungen sorgfältig.

Verwenden Sie das Gerät ausschließlich wie in dieser Bedienungsanleitung beschrieben.

Jede andere Verwendung gilt als nicht bestimmungsgemäß und kann zu Sach- oder sogar zu Personenschäden führen.

Der Hersteller übernimmt keine Haftung für Schäden, die durch nicht bestimmungsgemäßen Gebrauch entstanden sind.

Wenn Sie diese Anweisungen nicht verstehen, konsultieren Sie bitte Ihren Händler.

Überprüfen Sie das Gerät auf Transportschäden. Transportschäden sind dem Spediteur/ Zusteller anzugeben.

## ⚠ SICHERHEIT:

### Achtung Brandgefahr!

**Wenn Akkus defekt, beschädigt oder manipuliert sind kann es unter bestimmten Umständen zur Selbstentzündung kommen! Lagern Sie defekte Akkus und Strahler nicht in brennbarer Umgebung.**

Auch der unsachgemäße Umgang mit dem Lithium-Ionen Akku kann Brände und/ oder schwere Verletzungen verursachen oder das Gerät zerstören.

Bitte beachten Sie die folgenden Sicherheitsvorschriften:

- Benutzen Sie nur die mitgelieferte Ladekabel. Prüfen Sie alle Teile regelmäßig auf Schäden. Ziehen Sie sofort den Netzstecker und betreiben Sie den Strahler und die Akkus nicht, wenn dessen Gehäuse oder das Ladekabel defekt ist oder andere sichtbare Schäden aufweist.
- Setzen Sie Akku und Geräte nicht Feuer oder hohen Temperaturen aus.
- Akku-Verdrahtung und -Anschlüssen nicht manipulieren.
- Öffnen, manipulieren oder beschädigen Sie den Akku nicht.
- Verwenden Sie keine Akkus die beschädigt sein könnten.
- Schützen Sie die Akkus vor Wasser und tauchen Sie das Gerät nicht ins Wasser ein.
- Schützen Sie die Ladekabel und die Anschlüsse vor Feuchtigkeit. Benutzen Sie die Ladekabel nicht bei hoher Luftfeuchtigkeit, bei Regen oder bei möglicher Nässe durch Spritzwasser.
- Öffnen Sie niemals das Gehäuse des Gerätes und des Akkus. Die Instandsetzung des Geräts darf nur von einem autorisierten Fachbetrieb vorgenommen werden. Dabei dürfen ausschließlich Teile verwendet werden, die den ursprünglichen Gerätedaten entsprechen. In diesem Gerät befinden sich elektrische und mechanische Teile, die zum Schutz gegen Gefahrenquellen unerlässlich sind.

## ⚠ WARNUNG:

Darf nicht in die Hände von Kindern gelangen.

Schauen Sie nicht direkt in die Arbeitslampe, wenn sie eingeschaltet ist.

Stellen sie bitte sicher, dass beim Benutzen der Magnetfüße der Strahler richtig haftet.

Sichern Sie ihn gegen herabfallen, damit beim Herunterfallen kein Schaden und keine Verletzungen entstehen können.

## Information according to the Electrical and Electronic Equipment Act, § 18 sec. 4 for private households for the disposal of electrical and electronic equipment

### Old electrical devices, batteries and rechargeable batteries must not be disposed of with household waste!

#### Separate disposal of old devices

If the device can no longer be used, every consumer is legally obliged to dispose of old devices separately from household waste in special collection and return systems. This ensures that the old devices are recycled professionally and negative effects on the environment are avoided.



For this reason, electronic devices are marked with the symbol shown.

#### Batteries, rechargeable batteries and lamps

Owners of old devices must usually separate old batteries and accumulators that are not enclosed by the old device, as well as lamps that can be removed from the old device without destroying them, before handing them in at a collection point.

This does not apply if old devices are prepared for reuse with the participation of a public waste disposal authority.

Please only hand in fully discharged batteries!

#### Return of old devices

Owners of old devices from private households can hand them in free of charge to the collection points of the public waste disposal authorities or to the take-back points set up by manufacturers or distributors within the meaning of the Electronic Equipment Act.

Shops with a sales area of at least 400 m<sup>2</sup> for electrical and electronic equipment and those grocery stores with a total sales area of at least 800 m<sup>2</sup> that offer electrical and electronic equipment several times a year or permanently and make it available on the market are subject to the obligation to take back. This also applies to sales using long-distance cation agents if the storage and shipping areas for electrical and electronic equipment are at least 400 m<sup>2</sup> or the total storage and shipping areas are at least 800 m<sup>2</sup>. In principle, distributors must ensure that they are taken back by providing suitable return options at a reasonable distance from the respective end user.

The possibility of returning an old device free of charge exists with distributors who are obliged to take it back, among other things, if a new device of the same type that essentially fulfills the same functions is handed over to an end user. If a new device is delivered to a private household, the old device of the same type can also be handed over there for collection free of charge; This applies to sales using means of distance communication for devices in categories 1, 2 or 4 in accordance with Section 2 (1) ElektroG, namely „heat exchangers“, „display screen devices“ or „large devices“ (the latter with at least one external dimension of more than 50 centimetres). End users are asked about a corresponding return intention when concluding a purchase contract. There is also the option of returning old devices that are no larger than 25 centimeters in any external dimension to the distributors' collection points free of charge, regardless of the purchase of a new device, limited to three old devices per type of device.

## Technical Data:

### Ledino 10 W LED Workinglight „Köpenick 105“ 11140106002111 with Li-Ion battery 5.2 Ah

10 watts Epistar LED chip (100 lm/W)

100-240 V AC 50/60 Hz, 12-24 V DC

cold white 6500 K, 680 lm LED light

Operating temperature: charging 0 up to 45 °C / working -20 up to 50 °C

100° beam angle, aluminium diecast housing

LED battery charge indicator

deep discharge/ overcharging protected

protected switch on housing, with magnet stand bracket

IP54 - floodlight protected against splashing water

IP20 - AC/DC adaptor with GS approval (output: 13 V, 800 mA)

IP20 - 12-24 V car adaptor (fuse: 6 x 30 mm, F5A-250 V)

5.2 Ah Li-Ion battery (can be re-ordered separately)

Li-Ion battery have min. 500 charging cycles

charging time 6 h, 4 switching steps: 25 % light - approx. 24 h working time

50 % light - approx. 12 h working time

100 % light - approx. 6 h working time

flashing light - approx. 6 h working time

floodlight W: 145 mm, H: 262 mm, D: 168 mm, 1.14 kg

5 years functional warranty\* (does not apply to battery)

**Item-No. 11800100002022:** Spare part Li-Ion battery 5,2 Ah

**Item-No. 11800100005022:** 100-240 V AD/DC adaptor

**Item-No. 11800100006022:** 12-24 V car adaptor

### Resetting the battery deep discharge and overcharging protection!

The battery cells have a protective circuit (BMS) that protects the battery from deep discharge and overcharging. If this protection responds, the battery cell pack will no longer deliver current. To deactivate this protection, you have to screw open the battery, pull the connector of the cell pack off the circuit board and plug it in again. Then the protection of the cell pack should be reset.

**If that does not work, there is a defect - in this case the battery should no longer be used. Tricks from the Internet should never be used - there is a risk of fire and explosion, even after weeks of seemingly normal use.**

Battery cell pack



**IP54 / IP20**

**UN 3481  
SP188**

\*) The conditions of our warranty can be found at page 12 and on the internet at „<http://ledino.com/garantiebestimmungen/>“

**CE** We hereby confirm that the products are in line with the regulations – and in particular with the protection requirements – of the European Union’s directive on the harmonisation of the legislation relating to electromagnetic compatibility (2014/30/EU), the low voltage directive 2014/35/EU, the directive for Energyrelated Products 2009/125/EG and the RoHS directive 2011/65/EC.

**Ledino** Deutschland GmbH  
the energy saving company

Spitzahornweg 1  
14974 Ludwigsfelde/ Berlin  
Germany

## Gebrauchsanleitung

1. Den Strahlerbügel ② mit der Handschraube (inkl. Unterlegscheiben) ③ an den Ständer festschrauben.
2. Den Akku vor dem ersten Gebrauch vollständig aufladen.
3. An dem 5-Stufenschalter ④ einschalten. (Stufen: 25% Licht / 50% Licht / 100% Licht / Blinklicht / Aus). An der Ladekontrollanzeige ⑤ kann der Ladezustand abgelesen werden.

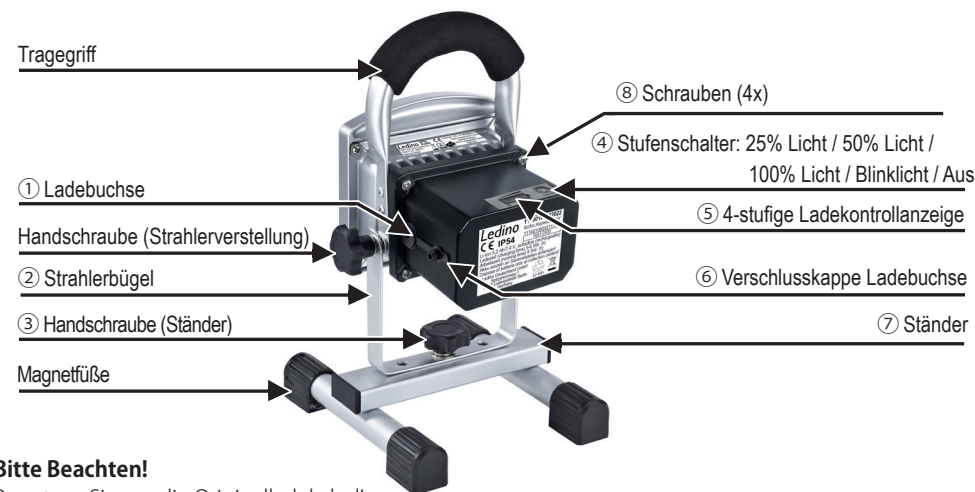

### Bitte Beachten!

Benutzen Sie nur die Originalladekabel!

Die Wechselakkus können im ein- und ausgebauten Zustand geladen werden.

Für den Ladevorgang sollte das Licht ausgeschaltet sein (Es ist auch ein Betrieb während des Ladevorgangs möglich, aber der Akku wird dann langsamer geladen und bei der Lichteinstellung 100% kann es zu Lichtausfällen kommen - Schalten Sie dann auf 50% oder 25% Licht um).

Eine blinkende LED ⑤ zeigt den Ladevorgang an.

Nach dem Laden die Verschlusskappe ⑥ wieder auf die Ladebuchse ① stecken.

Wenn das KFZ-Ladekabel nicht funktioniert, könnte die eingebaute Sicherung defekt sein. Für einen Sicherungswchsel die Kontaktspitze abschrauben und defekte Sicherung (6x30 mm, F5A-250V) austauschen.

Benutzen Sie die Ladekabel nicht, wenn diese defekt sind oder verändert wurden.

Die Li-Ionenakkus haben zwar einen Überlade-/Tiefentladeschutz, aber trotzdem sollte der Strahler nicht länger als 24 Std. im Ladevorgang sein.

Zerlegen Sie den Strahler und die Akkus nicht.

Schützen Sie die Kontakte der Akkus vor einem Kurzschluss - vermeiden Sie den Kontakt mit Schrauben, Metallteilen und Wasser.

Schützen Sie den Akku vor Beschädigung (Brandgefahr!).

Der Akku sollte spätestens nach 6 Monaten geladen werden.

### Akkuwechsel/ Akkuentorgung

1. Die 4 Schrauben ⑧ herausschrauben. Den Akku vorsichtig abnehmen. Kabelstecker vorsichtig aus Buchse ziehen.
2. Akkus dürfen nicht in den Hausmüll! Jeder Verbraucher ist gesetzlich verpflichtet, alle Akkus, bei einer Sammelstelle seiner Gemeinde/seines Stadtteils oder im Handel abzugeben.
3. Gegebenenfalls Kabelstecker des neuen Akku wieder vorsichtig einstecken (der Stecker lässt sich nur in einer Richtung leicht aufschieben). Die 4 Schrauben wieder einschrauben, bis das Gehäuse wieder dicht ist.



## Technische Daten:

### Ledino 10 W LED-Standstrahler „Köpenick 105“ 11140106002111

#### mit Li-Ionen Akku 5,2 Ah

10 Watt Epistar LED-Chip (100 lm/W)

100-240 V AC 50/60 Hz, 12-24 V DC

kaltweiß 6500 K, 680 lm LED-Licht

Umgebungstemperatur: Laden 0 bis 45 °C / Funktion -20 bis 50 °C

100° Abstrahlwinkel, Aludruckgussgehäuse, Ladekontroll LED

Geschützt gegen Tiefenentladung/Überladung

gekapselter Schalter am Gehäuse

mit Magnetfüßen

IP54 - Strahler gegen Spritzwasser geschützt

IP20 - GS geprüftes Netzteil (Ausgang: 13 V, 800 mA)

IP20 - 12-24 V KFZ-Adapter (Sicherung: 6 x 30 mm, F5A-250 V)

5,2 Ah Li-Ionen-Akku (als Ersatzteil einzeln erhältlich)

Lithium-Ionen Akkus halten min. 500 Ladezyklen

Ladezeit 6 Stunden, 4 Lichtstufen: 25 % Licht - ca. 24 Std. Arbeitszeit

50 % Licht - ca. 12 Std. Arbeitszeit

100 % Licht - ca. 6 Std. Arbeitszeit

Blinklicht - ca. 6 Std. Arbeitszeit

Strahler B: 145 mm, H: 262 mm, T: 168 mm, 1,20 kg

5 Jahre Funktionsgarantie\* (gilt nicht für Akkus)

**Art.-Nr. 11800100002022:** Ersatzakku Li-Ionen 5,2 Ah

**Art.-Nr. 11800100005022:** 100-240 V Steckernetzteil

**Art.-Nr. 11800100006022:** 12-24 V KFZ-Ladekabel

#### Zurücksetzen des Tief- und Überladeschutzes der Akkus!

Die Akkuzellen haben eine Schutzschaltung (BMS), die den Akku vor Tiefentladung und Überladung schützt. Sollte dieser Schutz ansprechen, wird das Akkuzellenpack keinen Strom mehr liefern. Um diesen Schutz zu deaktivieren, müssen Sie den Akku aufschrauben, den Verbindungsstecker des Zellenpacks von der Platine abziehen und wieder aufstecken. Dann sollte der Schutz des Zellenpack zurückgesetzt sein.

**Funktioniert das nicht, liegt ein Defekt vor – In diesem Fall sollte der Akku nicht mehr verwendet werden. Tricks aus dem Internet sollten auf keinen Fall angewendet werden – Es besteht Brand- und Explosionsgefahr, auch noch nach Wochen des scheinbar normalen Einsatzes.**

Akkuzellenpack



**IP54 / IP20**

**UN 3481  
SV188**

\*) Die Bestimmungen zu unserer Funktionsgarantie finden Sie auf der Seite 6 und im Internet unter „<http://ledino.com/garantiebestimmungen/>“

**CE** Wir bestätigen, dass diese Produkte den Vorschriften, insbesondere den Schutzanforderungen, entsprechen, die in der Richtlinie der Europäischen Gemeinschaft zur Angleichung der Rechtsvorschriften über die elektromagnetische Verträglichkeit (2014/30/EU), sowie der Vorschrift für Niederspannung 2014/35/EU, der Ökodesign-Richtlinie 2009/125/EG und der Vorschrift für RoHS 2011/65/EU festgelegt sind.

**Ledino** Deutschland GmbH  
the energy saving company

Spitzahornweg 1  
14974 Ludwigsfelde/ Berlin  
Germany

## Instructions for use

1. Unscrew the hand screw ③ from the stand ⑦. Take floodlight out of the case. Then screw with the hand screw (incl. washers) ③ the floodlight bracket ② onto the stand.
2. Fully charge the battery before first use.
3. Switch on by the 5-step switch ④ (steps: 25% light / 50% light / 100% light / flashing light / off). You can see the state of charge on the indicator light ⑤.

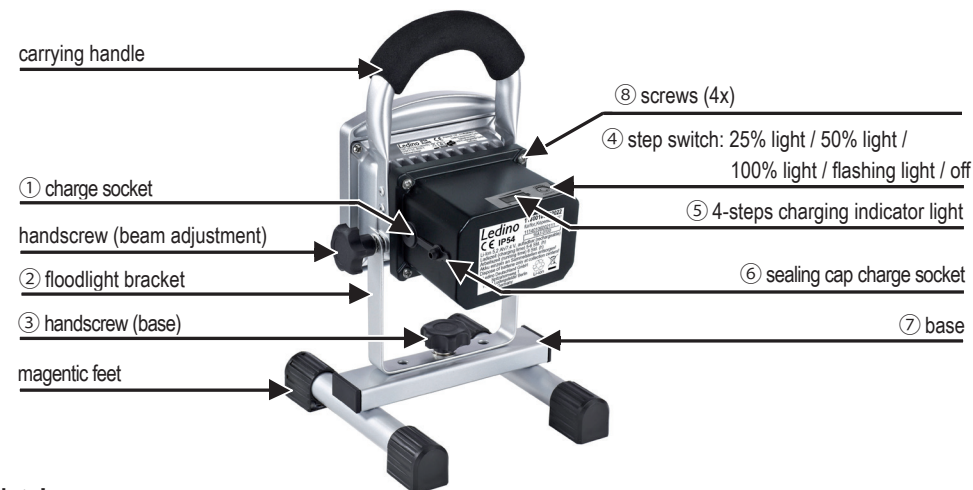

#### Note!

Only use the charger equipped with the lamp!

You can charge the replaceable batteries in installed or removed state.

Do not turn on the light while charging (It is possible also light on during charging, but charging is slower and for adjusting 100% light can cause light failures - switch light on 50% or 25%).

A flashing LED ⑤ indicates the charging process.

After charging, put the water sealing cap ⑥ on charger socket ①.

If the car charger cable is not working, the built-in fuse may be faulty. For a fuse replacement loosen the contact tip and change fuse (6 x 30 mm, F5A-250V).

Do not use a modified or damaged charger.

The Li-Ion batteries have a deep discharge/ overcharging protection, but do not leave the lamp in charge more than 24 hours.

Do not disassemble the lamp and batteries.

Protect the contacts of the batteries for short-circuit - avoid contact with screws, metal parts, and water.

Protect the battery from any damage (danger of fire hazard!).

Recharge the lamp at least every six months.

#### Changing the battery/ battery disposal

1. Unscrew the 4 screws ⑧. Remove the battery carefully. Pull the plug carefully out of socket.
2. Batteries must not be disposed of with household waste! Every consumer is required by law to bring all batteries and rechargeable batteries to a collection point run by the communal authority or borough or run commercially.
3. Where appropriate, plug on the plug of the new battery carefully (the plug can easily slide on in one direction only). Tighten the 4 screws ⑧ until the case is again sealed.

## IMPORTANT:

Read all instructions carefully.

Only use the unit as described in these instructions.

Any other use will be deemed as not in accordance with the instructions and may lead to damage to property or even injury to persons.

The manufacturer accepts no liability for damage caused by use not in accordance with the instructions.

If you do not understand this instruction, contact your dealer.

Check the device for transport damage. Those has to be reported to the forwarder/carrier.

## ⚠ SAFETY:

**Attention: Danger of fire hazard!**

**If rechargeable batteries are defective, damaged or tampered with the self ignition may occur under certain circumstances! Store defective rechargeable batteries and lamps not in inflammable environment.**

This device utilizes a rechargeable Lithium-ion battery that can rupture, ignite and cause serious injury if being used improperly.

Please observe the following safety rules:

- Use only the supplied charger. Check all parts regularly for damage. If the floodlight, batterie or charger is defective or shows other signs of visible damage, immediately pull the mains plug from the socket and do not use the floodlight and the batterie.
- Do not expose batteries and device in to fire or high temperature.
- Do not tamper with battery wiring and contacts.
- Do not modify, puncture or damage the batteries.
- Do not use batteries that appear damaged.
- Do not immerse batteries and the lamp into water.
- Do not use the charger at high humidity, at rain or splashing water is possible.
- Never open the unit case of the floodlight and batterie. Repairs may only be carried out by an authorised specialist workshop. Only use parts which conform to the original unit specifications. There are electrical and mechanical parts in this unit which are essential in order to avoid exposure to sources of danger.

## ⚠ WARNING:

Keep out of the reach of children.

Do not look directly into the floodlight, when it is switched on.

Make sure when using the magnet, that the spotlights is proper affixed. Protected the spotlight against fall down to prevent damages and injuries.

---

## Informationen gemäß Elektro- und Elektronikgerätegesetz, § 18 Abs. 4 für private Haushalte zur Entsorgung von Elektro- und Elektronikgeräte

---

### Elektro-Altgeräte, Batterien und Akkus dürfen nicht in den Hausmüll!

#### Getrennte Entsorgung von Altgeräten

Sollte das Gerät einmal nicht mehr benutzt werden können, so ist jeder Verbraucher gesetzlich verpflichtet, Altgeräte getrennt vom Hausmüll in speziellen Sammel- und Rückgabesystemen abzugeben. Damit wird gewährleistet, dass die Altgeräte fachgerecht verwertet und negative Auswirkungen auf die Umwelt vermieden werden.



Deshalb sind Elektrogeräte mit dem abgebildeten Symbol gekennzeichnet.

#### Batterien, Akkus und Lampen

Besitzer von Altgeräten haben Altbatterien und Altakkumulatoren, die nicht vom Altgerät umschlossen sind, sowie Lampen, die zerstörungsfrei aus dem Altgerät entnommen werden können, im Regelfall vor der Abgabe an einer Erfassungsstelle vom Altgerät zu trennen.

Dies gilt nicht, soweit Altgeräte einer Vorbereitung zur Wiederverwendung unter Beteiligung eines öffentlich-rechtlichen Entsorgungsträgers zugeführt werden.

Batterien und Akkus bitte nur in entlademem Zustand abgeben!

#### Rückgabe von Altgeräten

Besitzer von Altgeräten aus privaten Haushalten können diese bei den Sammelstellen der öffentlich-rechtlichen Entsorgungsträger oder bei den von Herstellern oder Vertreibern im Sinne des ElektroG eingerichteten Rücknahmestellen unentgeltlich abgeben.

Rücknahmepflichtig sind Geschäfte mit einer Verkaufsfläche von mindestens 400 m<sup>2</sup> für Elektro- und Elektronikgeräte sowie diejenigen Lebensmittelgeschäfte mit einer Gesamtverkaufsfläche von mindestens 800 m<sup>2</sup>, die mehrmals pro Jahr oder dauerhaft Elektro- und Elektronikgeräte anbieten und auf dem Markt bereitstellen. Dies gilt auch bei Vertrieb unter Verwendung von Fernkommunikationsmitteln, wenn die Lager- und Versandflächen für Elektro- und Elektronikgeräte mindestens 400 m<sup>2</sup> betragen oder die gesamten Lager- und Versandflächen mindestens 800 m<sup>2</sup> betragen. Vertreter haben die Rücknahme grundsätzlich durch geeignete Rückgabemöglichkeiten in zumutbarer Entfernung zum jeweiligen Endnutzer zu gewährleisten.

Die Möglichkeit der unentgeltlichen Rückgabe eines Altgerätes besteht bei rücknahmepflichtigen Vertreibern unter anderem dann, wenn ein neues gleichartiges Gerät, das im Wesentlichen die gleichen Funktionen erfüllt, an einen Endnutzer abgegeben wird. Wenn ein neues Gerät an einen privaten Haushalt ausgeliefert wird, kann das gleichartige Altgerät auch dort zur unentgeltlichen Abholung übergeben werden; dies gilt bei einem Vertrieb unter Verwendung von Fernkommunikationsmitteln für Geräte der Kategorien 1, 2 oder 4 gemäß § 2 Abs. 1 ElektroG, nämlich „Wärmeüberträger“, „Bildschirmgeräte“ oder „Großgeräte“ (letztere mit mindestens einer äußeren Abmessung über 50 Zentimeter). Zu einer entsprechenden Rückgabe-Absicht werden Endnutzer beim Abschluss eines Kaufvertrages befragt. Außerdem besteht die Möglichkeit der unentgeltlichen Rückgabe bei Sammelstellen der Vertreter unabhängig vom Kauf eines neuen Gerätes für solche Altgeräte, die in keiner äußeren Abmessung größer als 25 Zentimeter sind, und zwar beschränkt auf drei Altgeräte pro Gerätart.

## Allgemeine Garantiebestimmungen zur zusätzlichen Hersteller-/ Funktionsgarantie

Sehr geehrte Kundin, sehr geehrter Kunde,

Die Ledino Deutschland GmbH ist ein Hersteller von Beleuchtungslösungen für den Einsatz im gewerblichen als auch haushaltnahen Bereich und steht mit ihren Marken Ledino, Ledar und Ledisis für qualitativ hochwertige und innovative Produkte.

Wir bedanken uns für den Kauf dieser Leuchte, welche unter strengen Qualitätsrichtlinien gefertigt wurde.

Zusätzlich zu der gesetzlichen Gewährleistung gewährt Ihnen die Ledino Deutschland GmbH auf ausgewählte Produkte, der Marken Ledino, Ledar und Ledisis, eine Hersteller-/ Funktionsgarantie, entsprechend den nachfolgenden Bestimmungen.

Ihre gesetzlichen Rechte insbesondere im Hinblick auf Gewährleistung und Konsumentenschutz werden hierdurch nicht eingeschränkt.

- 1) Produkte, auf die eine zusätzliche Hersteller-/ Funktionsgarantie gewährt wird, sind mit einem entsprechenden Verpackungsaufdruck gekennzeichnet.
- 2) Die jeweilige Garantiezeit ist auf der Verpackung der Produkte angegeben. Die Garantiezeit beginnt ab dem Kaufdatum durch den erstmaligen Anwender. Als Nachweis hierfür gilt der Kaufbeleg.
- 3) Die auf der Verpackung ausgewiesene Funktionsgarantie von 3 bzw. 5 Jahren versteht sich ausschließlich auf die Funktion der eingebauten LED-Lichtquelle und deren zum Betrieb notwendigen Komponenten.
- 4) Ledino behält sich vor, über die Berechtigung des Garantieanspruches selbst zu entscheiden. Bei Mängeln, die auf Material- und/ oder Herstellungsfehler beruhen und während des Garantiezeitraumes geltend gemacht werden erfolgt eine wahlweise unentgeltliche Mängelbehebung durch Reparatur, Austausch oder Rückerstattung des Kaufpreises.
- 5) Im Garantiefall machen Sie Ihren Garantieanspruch durch Vorlage des Kaufbeleges geltend indem Sie sich bitte, mündlich oder schriftlich, mit dem Händler oder Vertragspartner, bei dem Sie das Produkt gekauft haben, in Verbindung setzen.
- 6) Bei Mängeln verursacht durch missbräuchliche bzw. unsachgemäße Behandlung, Umwelteinflüsse, wie Feuchtigkeit, Hitze, Staub, oxidierte Oberflächen sowie Überspannung, Strom- oder Netzschwankungen und bei Schäden an zerbrechlichen Komponenten oder Verbrauchsmaterial (z.B. Akkus) sind diese zusätzlich gewährten Garantieansprüche ausgeschlossen.
- 7) Diese Hersteller-/ Funktionsgarantie umfasst keine Begleit- und Folgeschäden, wie z.B. Montagekosten.
- 8) Eine Garantieleistung aus dieser Hersteller-/ Funktionsgarantie führt nicht zu einer Verlängerung oder neuen Garantie.

Diese Bestimmungen unserer Hersteller-/ Funktionsgarantie finden Sie auch im Internet unter:  
<http://ledino.com/garantiebestimmungen/>

## Instruction Manual

